

# GRUPPO ELETTROGENO GE 17054 HBT

Le immagini riportate sono indicative



## CARATTERISTICHE

- Motore Honda iGX a regolazione elettronica di giri
- Iniezione elettronica
- Starter Automatico (Auto- Choke)
- Funzione **Auto-Idle** di serie
- Regolazione elettronica della tensione "AVR"
- Alternatore senza spazzole con grado di protezione IP 54
- Sorvegliatore d'isolamento
- Interruttore magnetotermico
- Interruttori differenziali
- Conforme al Regolamento Tedesco DGUV-I 203-032
- Conforme alle direttive CE



raffreddato  
ad aria



benzina



potenza trifase



avviamento  
elettrico

## POTENZE NOMINALI D'USCITA

* Potenza trifase Stand-by (LTP)	17 kVA (13.6 kW) / 400 V / 24.5 A
* Potenza trifase PRP	15 kVA (12 kW) / 400 V / 21.6 A
* Potenza monofase PRP	7 kVA/kW / 230 V / 30.4A
Frequenza	50 Hz
Cos φ	0.8

\* Potenze dichiarate in accordo a ISO 8528

## DEFINIZIONI

**Potenze valide alle condizioni ambientali :** temperatura 25°C, altitudine 100 metri s.l.m., umidità relativa 30%

**Potenza Stand-by (LTP):** potenza d'emergenza. Potenza massima disponibile per uso con carichi variabili per un numero di ore/anno limitato a 500 h. Non è ammesso sovraccarico.

**Potenza PRP:** potenza continua con carichi variabili. Potenza massima disponibile per uso con carichi variabili per un numero illimitato di ore/anno. La potenza media prelevabile durante un periodo di 24 h non deve superare l' 70% del valore dichiarato.

**Potenza COP:** Potenza continua con carico costante. Potenza massima disponibile per uso con carico costante per un numero illimitato di ore/anno.

## MOTORE 3000 GIRI/MIN

### 4-TEMPI, OHV, ASPIRAZIONE NATURALE

Modello	HONDA iGX 800
Potenza netta stand-by	16.8 kWm (22.8 hp)
Potenza netta PRP	13.3 kWm (18 hp)
Potenza netta COP	/
Cilindri / Cilindrata	2 a V / 779 cm <sup>3</sup> (0.779 lt.)
Alesaggio / Corsa	83 / 72 (mm)
Rapporto di compressione	9.1 : 1
BMEP (Pressione media effettiva : LTP - PRP)	/
Regolatore di giri	Elettronico
<b>CONSUMO CARBURANTE</b>	
110 % (Potenza stand-by)	6.9 lt./h
100 % di PRP	6.3 lt./h
75 % di PRP	4.7 lt./h
50 % di PRP	3.2 lt./h
<b>SISTEMA DI RAFFREDDAMENTO</b>	
Capacità totale - solo motore	/
Portata aria ventola	/
<b>LUBRIFICAZIONE</b>	
Capacità totale olio	/
Capacità olio in coppa	2 lt.
Consumo olio a pieno carico	/

## SCARICO

Massima portata dei gas di scarico	/
Massima temperatura dei gas di scarico	/
Massima contropressione	/
Diametro esterno tubo di scarico	/
<b>IMPIANTO ELETTRICO</b>	
Potenza motorino d'avviamento	12 Vdc
Capacità altern. carica batteria	20 A
Avviamento a freddo	/
Con dispositivo per avviamento a freddo	/
<b>FILTRO ARIA</b>	
Portata aria combustione	/
<b>CALORE SMALTITO A PIENO CARICO</b>	
Dai gas di scarico	/
Da acqua e olio	/
Irraggiato all'ambiente	/
Raffreddamento sovralimentazione	/

## ALTERNATORE

SINCRONO, TRIFASE, AUTOECCITATO, AUTOREGOLATO	
Potenza continua	15 kVA
Potenza stand-by	16.5 kVA
Tensione monofase	380 - 415 Vac
Frequenza	50 Hz
Cos φ	0.8
Modello A.V.R.	Analogico
Precisione regolazione di tensione	± 1 %
Corrente di corto circuito sostenuta	3 In
Cdt transitoria (100% del carico)	< 25 %
Tempo di risposta	< 0.5 sec.
Rendimento a 100% del carico	/
Isolamento	Classe F/H
Collegamento - Terminali	Stella (con N) - N°4
Compatibilità elettromagnetica (Soppressione Radio Interferenze)	EN 61000-6-2 EN 61000-6-3
Distorsione armonica - THD	< 5%
Interferenza telefonica - THF	/

REATTANZE (15 kVA - 400 V)	
Sincrona diretta - Xd	/
Transitoria diretta - X'd	/
Subtransitoria diretta - X''d	/
Sincrona in quad. - Xq	/
Subtrans. in quadratura - X''q	/
Di sequenza inversa - X2	/
Di sequenza zero - X0	/
COSTANTI DI TEMPO	
Transitoria - T'd	/
Subtransitoria - T''d	/
A vuoto - T'do	/
Unidirezionale - Ta / Armature - Ta	/
Rapporto di corto-circuito Kcc	/
Grado di Protezione IP	IP 54
Portata aria di raffreddamento	/
Accoppiamento - Cuscinetti	Diretto - N°1

## SPECIFICHE GENERALI

Capacità serbatoio	18 lt.
Autonomia (75% di PRP)	3.8 h
Batteria avviamento	12 Vdc -37Ah / 330A CCA(EN)
Grado di Protezione IP	IP 54

* Potenza acustica LwA (pressione LpA)	99 dB(A) (74 dB(A) @ 7m)
Classe di prestazione	G2

\* Potenza acustica in accordo alla Direttiva 2000/14/CE

## QUADRO DI COMANDO

- Chiave avviamento
- Spia allarme (led) oil alert
- Contatore
- Rubinetto carburante
- **Interruttore Auto-Idle**
- Voltmetro
- Interruttore magnetotermico generale
- Sorvegliatore d'isolamento
- Interruttore differenziale-magnetotermico per prese 230V 16A
- Prese d'uscita: 1x400V 32A 3P+N+T CEE IP67  
2x230V 16A 2P+T Schuko
- Morsetto di terra (PE)



### FUNZIONE AUTOIDLE

I normali gruppi elettrogeni con motori a benzina funzionano generalmente ad un alto numero di giri, 3000 rpm.

L'esperienza ci ha insegnato che durante il loro utilizzo i generatori molto spesso funzionano senza carico collegato. Questo funzionamento provoca inevitabilmente un maggior consumo di carburante e quindi un maggior inquinamento ambientale ed una maggiore rumorosità nell'ambiente di lavoro.

Con la funzione **AUTOIDLE** tutto questo è eliminato in quanto il motore funziona ad un basso numero di giri, di conseguenza minor consumo di carburante e minor rumore, e solo alla richiesta di corrente si porta automaticamente al numero di giri nominali senza ritardi e per qualsiasi tipo di carico.

# PESO - DIMENSIONI E ACCESSORI

GE 17054 HBM



**PESO A SECCO MACCHINA:**  
• 175 Kg

Il gruppo elettrogeno raffigurato può includere accessori opzionali.



**DISEGNO DIMENSIONI (mm)**

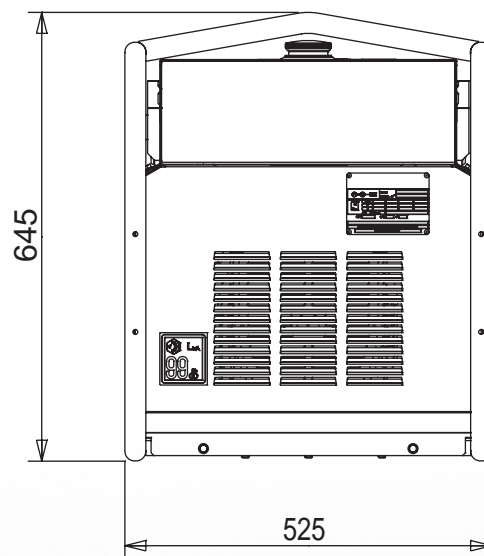
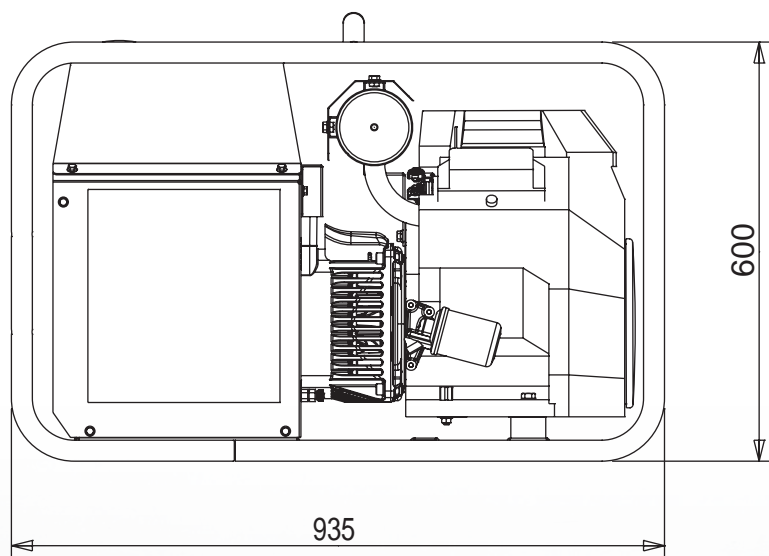

### ACCESSORI A RICHIESTA

- Messa a terra
- Carrello traino manuale CTM10
- Tappo serbatoio con chiave

### VERSIONI A RICHIESTA

• /

### ACCESSORI DA RICHIEDERE ALL'ORDINE

• /

## INFORMAZIONI GENERALI

### CONFORMITÀ MACCHINE A DIRETTIVE CE E NORME

- 2006/42/CE (Direttiva Macchine)
- 2014/35/UE (Direttiva Bassa Tensione)
- 2014/30/UE (Direttiva Compatibilità Elettromagnetica)
- 2000/14/CE (Direttiva Emissione Acustica per macchine destinate a funzionare all'aperto)
- ISO 8528 (Reciprocating internal combustion engine driven alternating current generating sets)



ISO 9001:2015 - Cert. 0192

### GARANZIA

Tutti i dispositivi sono coperti dalla garanzia del produttore.

Specifiche soggette a modifiche senza preavviso. Per richieste diverse o ulteriori informazioni contattare i servizi commerciali.

© MOSA - Viale Europa, 59 - 20090 Cusago (Milano) - Italy - phone +39-0290352.1 - fax + 39-0290390466 E-mail: info@mosa.it Web site: www.mosa.it

