

GRUPPO ELETTROGENO GE 5000 HBM-L

Le immagini riportate sono indicative



POTENZE NOMINALI D'USCITA

* Potenza monofase Stand-by (LTP)	4.9 kVA (4.4 kW) /230V/21.3A
* Potenza monofase PRP	4 kVA (3.6 kW) /230V/17.4A
Frequenza	50 Hz
Cos φ	0.9

* Potenze dichiarate in accordo a ISO 8528

CARATTERISTICHE

- Regolatore elettronico di giri
- Arresto motore per basso livello olio (oil alert)
- Starter Automatico (Auto Choke)
- Alternatore con AVR (regolazione elettronica della tensione)
- Interruttore magnetotermico
- Serbatoio di grande capacità con indicatore di livello carburante
- Predisposto per uso con quadro automatico EAS
- Portatile
- Gancio centrale di sollevamento
- Conforme alle Direttive CE/UE



raffreddato
ad aria



benzina



monofase



avviamento
autoavvolgente



avviamento
elettrico

DEFINIZIONI

Potenze valide alle condizioni ambientali : temperatura 25°C, altitudine 100 metri s.l.m., umidità relativa 30%

Potenza Stand-by (LTP): potenza d'emergenza. Potenza massima disponibile per uso con carichi variabili per un numero di ore/anno limitato a 500 h. Non è ammesso sovraccarico.

Potenza PRP: potenza continua con carichi variabili. Potenza massima disponibile per uso con carichi variabili per un numero illimitato di ore/anno. La potenza media prelevabile durante un periodo di 24 h non deve superare l' 70% del valore dichiarato.

Potenza COP: Potenza continua con carico costante. Potenza massima disponibile per uso con carico costante per un numero illimitato di ore/anno.

MOTORE 3000 GIRI/MIN

4-TEMPI, OHV, ASPIRAZIONE NATURALE

Modello	HONDA iGX 270
Potenza netta stand-by	5.7 kWm (7,7 hp)
Potenza netta PRP	4.6 kWm (6,2 hp)
Potenza netta COP	/
Cilindri / Cilindrata	1 / 270 cm ³ (0.27 lt.)
Alesaggio / Corsa	77 / 58 (mm)
Rapporto di compressione	8.5 : 1
BMEP (Pressione media effettiva : LTP - PRP)	/
Regolatore di giri	Elettronico
CONSUMO CARBURANTE	
110 % (Potenza stand-by)	2.4 lt./h
100 % di PRP	2.1 lt./h
75 % di PRP	1.6 lt./h
50 % di PRP	1.1 lt./h
SISTEMA DI RAFFREDDAMENTO	
Capacità totale - solo motore	/
Portata aria ventola	/
LUBRIFICAZIONE	
Capacità totale olio	/
Capacità olio in coppa	1.1 lt.
Consumo olio a pieno carico	/

SCARICO	
Massima portata dei gas di scarico	/
Massima temperatura dei gas di scarico	/
Massima contropressione	/
Diametro esterno tubo di scarico	/
IMPIANTO ELETTRICO	
Potenza motorino d'avviamento	/
Capacità altern. carica batteria	1A
Avviamento a freddo	/
Con dispositivo per avviamento a freddo	/
FILTRO ARIA	
Portata aria combustione	/
CALORE SMALTITO A PIENO CARICO	
Dai gas di scarico	/
Da acqua e olio	/
Irraggiato all'ambiente	/
Raffreddamento sovralimentazione	/

ALTERNATORE

SINCRONO, MONOFASE, AUTOECCITATO, AUTOREGOLATO	
Potenza continua	4.2 kVA
Potenza stand-by	4.5 kVA
Tensione monofase	230 /115 Vac
Frequenza	50 Hz
Cos φ	1
Modello A.V.R.	AVR-d
Precisione regolazione di tensione	$\pm 2\%$
Corrente di corto circuito sostenuta	3 In
Cdt transitoria (100% del carico)	10 %
Tempo di risposta	/
Rendimento a 100% del carico	72 % (230V - Cos φ 1)
Isolamento	Classe H
Collegamento - Terminali	Serie - N°4
Compatibilità elettromagnetica (Soppressione Radio Interferenze)	/
Distorsione armonica - THD	< 6 %
Interferenza telefonica - THF	/

REATTANZE (4.2 KVA - 230/115 V)	
Sincrona diretta - Xd	/
Transitoria diretta - X'd	/
Subtransitoria diretta - X''d	/
Sincrona in quad. - Xq	/
Subtrans. in quadratura - X''q	/
Di sequenza inversa - X2	/
Di sequenza zero - X0	/
COSTANTI DI TEMPO	
Transitoria - T'd	/
Subtransitoria - T''d	/
A vuoto - T'do	/
Unidirezionale - Ta / Armature - Ta	/
Rapporto di corto-circuito Kcc	/
Grado di Protezione IP	IP 23
Portata aria di raffreddamento	/
Accoppiamento - Cuscinetti	Diretto J609b - N°1

SPECIFICHE GENERALI

Capacità serbatoio	20 lt.
Autonomia (75% di PRP)	12.5 h
Batteria avviamento	12 Vdc -18Ah
Grado di Protezione IP	IP 23

* Potenza acustica misurata LwA (pressione LpA)	94.2 dB(A) (69.2 dB(A) @ 7m)
* Potenza acustica garantita LwA (pressione LpA)	96 dB(A) (71 dB(A) @ 7m)
Classe di prestazione	G2

* Potenza acustica in accordo alla Direttiva 2000/14/CE

QUADRO DI COMANDO

- Chiave avviamento e arresto motore
- Rubinetto carburante
- Indicatore livello carburante
- Interruttore Local-Remote Start. Posizionare in Remote per il funzionamento con il quadro EAS
- Connettore EAS
- Voltmetro
- Contatore
- Interruttore magnetotermico
- Prese d'uscita: 1x 230V 32A 2P+T CEE
1x 230V 16A 2P+T CEE
- Morsetto di terra (PE)

PESO - DIMENSIONI E ACCESSORI

GE 5000 HBM-L



PESO A SECCO MACCHINA:
• 80 Kg

Il gruppo elettrogeno raffigurato può includere accessori opzionali.



DISEGNO DIMENSIONI

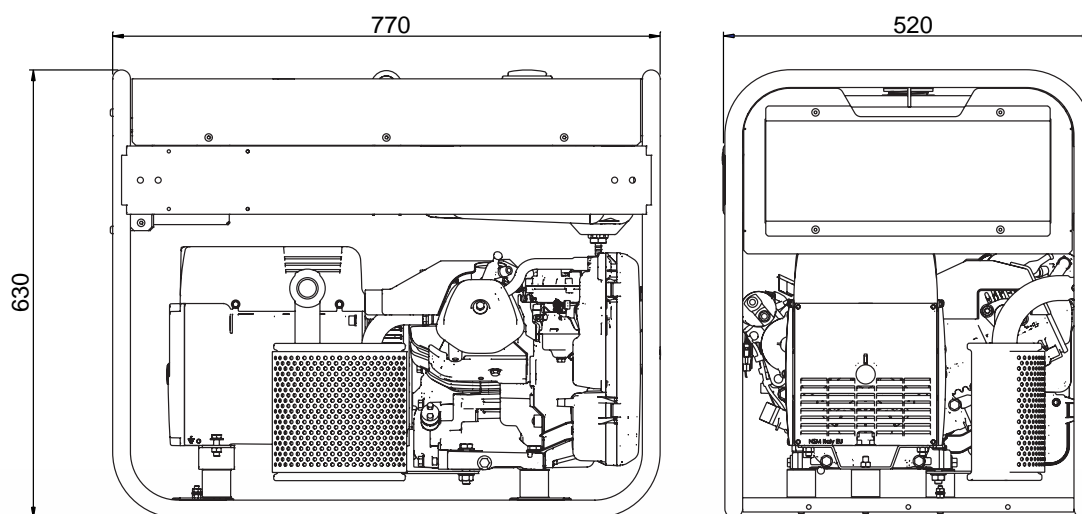

ACCESSORI A RICHIESTA

- Quadro d'intervento automatico EAS 15 - 806 (25 A)
- Comando a distanza TCM 6
- Kit messa a terra
- Carrello traino manuale CTM8000L



VERSIONI A RICHIESTA

• /



ACCESSORI DA RICHIEDERE ALL'ORDINE

- Interruttore differenziale

INFORMAZIONI GENERALI

CONFORMITÀ MACCHINE A DIRETTIVE CE E NORME

2006/42/CE (Direttiva Macchine)
2014/35/UE (Direttiva Bassa Tensione)
2014/30/UE (Direttiva Compatibilità Elettromagnetica)
2000/14/CE (Direttiva Emissione Acustica per macchine destinate a funzionare all'aperto)
ISO 8528 (Reciprocating internal combustion engine driven alternating current generating sets)



ISO 9001:2015 - Cert. 0192

GARANZIA

Tutti i dispositivi sono coperti dalla garanzia del produttore.

Specifiche soggette a modifiche senza preavviso. Per richieste diverse o ulteriori informazioni contattare i servizi commerciali.

© MOSA - Viale Europa, 59 - 20090 Cusago (Milano) - Italy - phone +39-0290352.1 - fax + 39-0290390466 E-mail: info@mosa.it Web site: www.mosa.it

